

**PATENTS:**

2025 3017 3206.3  
2025 2074 5333.0  
2023 1168 3285.9  
2023 2335 0574.5  
2020 2310 2170.0  
2022 2353 3128.3  
2020 3024 4731.7

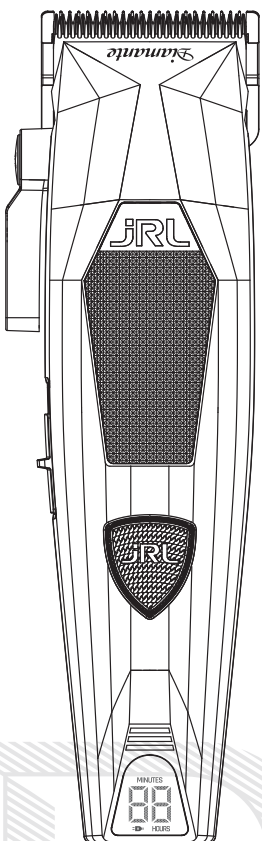

# *Diamante*

## **2025C**

Professional Cordless Hair Clipper

LIETOTĀJA  
ROKASGRĀMATA



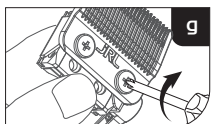
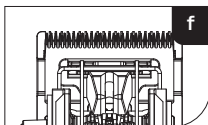
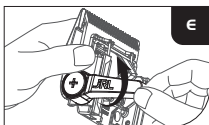
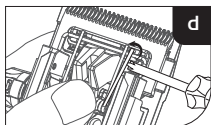
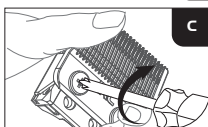
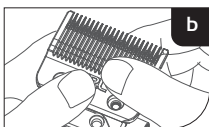
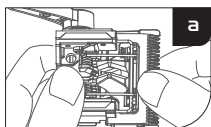
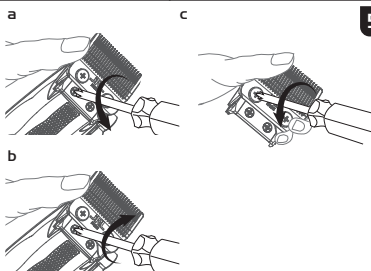
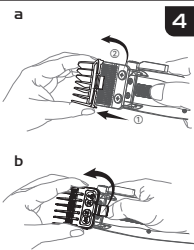
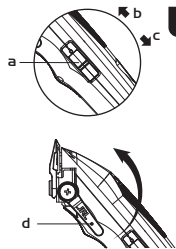
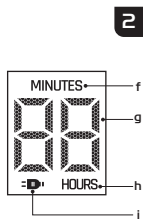
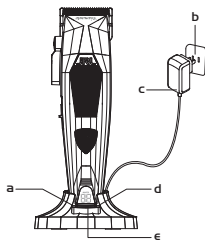
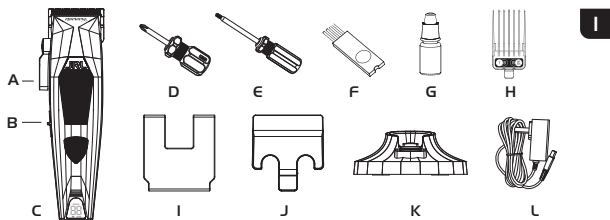

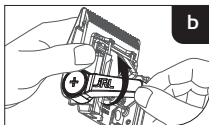
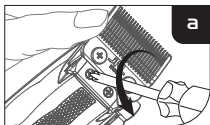
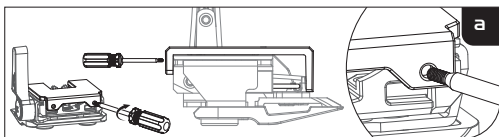
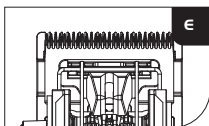
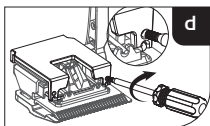
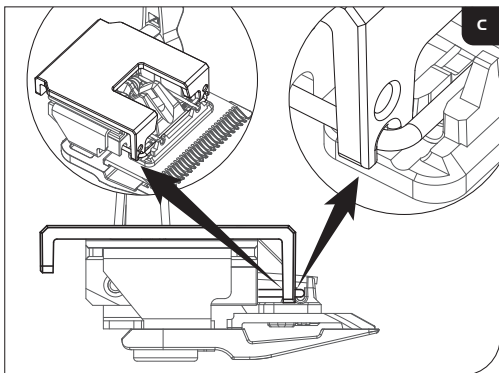
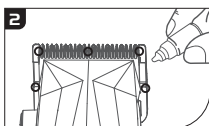
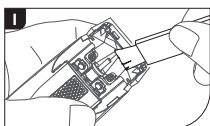
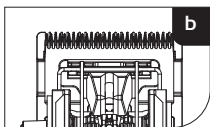
**7****8****9**

## Padomi

1. Šī ierīce nav paredzēta lietošanai sintētiskiem matiem, tikai vienīgi 100% cilvēku matu griešanai. Uzņēmums neuzņemas atbildību par darbības traucējumiem vai bojājumiem, kas radušies nepareizas lietošanas rezultātā.
2. Šis produkts ir paredzēts tikai profesionālai lietošanai.
3. Drošības instrukcijas un lietošanas instrukcija ir pieejama arī PDF formātā mūsu tīmekļa vietnē: [www.jrl.com](http://www.jrl.com).

## Drošības pasākumi

### Sargāt no bērniem:

Lūdzu, uzglabājiet kliperi bērniem nepieejamā vietā. Kliperis satur asus asmeņus un sikas detaļas, kas var nodarīt kaitējumu nepilngadīgajiem.

### Droša lietošana:

1. Šo ierīci var lietot bērni no 8 gadu vecuma un personas ar ierobežotām fiziskajām, sensorajām vai garīgajām spējām vai pieredzes un zināšanu trūkumu, ja tās tiek uzraudzītas vai saņēmušas norādījumus par ierīces drošu lietošanu un izprot saistītos riskus.
2. Šī ierīce nav paredzēta lietošanai personām (ieskaitot bērnus) ar ierobežotām fiziskajām, sensorajām vai garīgajām spējām vai pieredzes un zināšanu trūkumu, ja tās nav uzraudzītas vai saņēmušas norādījumus no personas, kas atbildīga par viņu drošību.
3. Bērniem nedrīkst spēlēties ar ierīci.
4. Bērniem nedrīkst ļaut veikt tīrīšanu vai lietotāja apkopi bez uzraudzības.
5. Ierīci drīkst lietot tikai ar ierīcei piegādāto barošanas avotu.
6. BRĪDINĀJUMS: Turiet ierīci sausu.
7. Šī ierīce satur neizņemamas baterijas.
8. Pirms trimmera tīrīšanas atvienojiet barošanas adapteri no kontaktligzdas.
9. Vispirms noņemiet asmeni, pēc tam izmantojiet birsti matu atlikumu noņemšanai.
10. Turiet ierīci tālu no ūdens, lai izvairītos no elektriskā trieciena vai trimmera bojājuma.
11. Ja trimmeris nejauši nokrīt ūdenī vai ķīmiskos līdzekļos, nekavējoties to izmetiet. Nemēģiniet žvēt vai pievienot strāvas avotam.
12. Pareizi uzglabāšanai: noņemiet trimmeri no dokstacijas, atvienojiet adapteri un rūpīgi iztīriet ierīci. Neturiet trimmeri uz uzlādes dokstacijas vai pievienotu adapterim.
13. Ja adaptera kabelis ir bojāts, nekavējoties pārtrauciet lietošanu un nomainiet to.
14. Nepārlauziet ierīci paši. Sazinieties ar autorizētu dīleri servisa un remonta veikšanai.
15. Pirms uzlādes izvēlieties pareizo kontaktligzdas spriegumu (AC100–240V 50/60Hz).
16. Netaisiet, nesaglabājiet un neurbiet trimmera uzlādējamo akumulatoru, tas var izraisīt īssavienojumu vai ugunsgrēku. Ja akumulators nedarbojas, nelietojiet trimmeri un nogādājiet to autorizētam dīlerim.
17. Ilgstoša lietošana temperatūrā zem -10°C vai virs 40°C nav ieteicama, tas var bojāt akumulatoru.
18.  Noņemama barošanas daļa (attiecas uz KA1201A-0502000EU/KA1201A-0502000BS/KA1201A-0502000AU adapteru modeļiem).
19. Akumulatora tips: litija jonu akumulators.
20. Izlietotās baterijas utilizējiet saskaņā ar vietējiem noteikumiem. Nemest sadzīves atkritumos; izmantojiet piemērotas savākšanas vai pārstrādes vietas.
21. Izvairieties no saskares ar noplūdušu materiālu. Saskaroties, noskalojiet ar ūdeni un meklējiet medicīnisku palīdzību. Lietojiet cimdus un droši iznīciniet.
22. Neizpakot ierīci vai akumulatoru pārmērīgā temperatūrā.
23. Esiet uzmanīgi, lai metāla priekšmeti nesavienotu akumulatora kontaktus īssavienojuma riskam.

### Lai izvairītos no produkta bojājumiem:

1. Izmantojiet tikai oriģinālos piederumus.
2. Neasiniet asmeni pašrocīgi.
3. BRĪDINĀJUMS. Baterijas uzlādēšanai izmantojiet tikai šīs ierīces komplektācijā iekļauto noņemamo barošanas bloku.

## Produkta pārskats (1. att.)

- |                                      |   |
|--------------------------------------|---|
| A. Asmens regulēšanas svira          | G. Sviestu eļļa                         |
| B. Strāvas slēdzis                   | H. Komplekts ar 6 uzgaļiem (1,5mm-13mm) |
| C. Ciršanas galviņa / Ciršanas bloks | I. Asmens atiestatīšanas instruments    |
| D. Skrūvgriezis                      | J. Asmens aizsargplāksne / Aizsargs     |
| E. Asmens regulēšanas instruments    | K. Reset IQ Uzlādes stacija (Dock)      |
| F. Tīrīšanas suka                    | L. Tikla adapters                       |

## Produkta specifikācijas

Produkta kods: 2025C			
Pozīcija	Specifikācijas	Pozīcija	Specifikācijas
Strāvas adapters	Ieeja: AC 100-240V 50/60Hz	Baterijas tips	Litija jonu baterija
	Izeja: DC 5V 2A	Uzlādes laiks	2,5 stundas ātrai uzlādei 5 stundas, lai atiestatītu IQ uzlādi
Baterijas tilpums	3,6V 3400mAh	Lietošanas laiks	4 stundas

## Kā uzlādēt kliperi

### Svarīgi! Uzlādēšanai izmantojiet tikai oriģinālo strāvas vadu.

Ierīci varat uzlādēt uz pārnēsājamās uzlādes bāzes vai tieši, pievienojot strāvas vadu pašam kliperim (2.b/c att.).



**Piezīme!** Ja kliperim ir zems uzlādes līmenis, adapteri var pievienot tam tieši. Jūs varat izmantot kliperi, kamēr tas tiek uzlādēts.

### IQ tehnoloģijas uzlādēšanas atiestatīšana

Pievienojiet uzlādes bāzi strāvas adapteram, iedegas  zaļais indikators (2d att.). Izmantojot IQ uzlādēšanas atiestatīšanu, tiks pagarināts baterijas darbības laiks, un pilnīgai uzlādei būs nepieciešamas aptuveni 5 stundas.

### Ātrās uzlādes metode

Vienreiz nospiediet pogu uz uzlādes pamatnes, lai pārslēgtos (2.e att.) uz ātro uzlādi — (2.a att.), iedegas baltais indikators. Ātrās uzlādes metodes  iestatīšanas režīms aizņem apmēram 2,5 stundas.

### LED statusa indikatori (Att.f/g/h/i)

- Mirgojoša gaisma: Vēl tiek uzlādēts
- Sarkana gaisma: Mazāk par 40 minūtēm baterijas
- Balta mirgojoša gaisma: Notiek ātrā uzlāde (baterija > 40 min)
- Zaļa mirgojoša gaisma: Notiek atjaunojošā uzlāde (baterija > 40 min)
- Pastāvīga balta gaisma: Pilnībā uzlādēts

## Lietošanas instrukcijas

### Ieslēgšanas un pārslēgšanas instrukcijas:

Nospiediet slēdzi, lai kliperi ieslēgtu un izslēgtu (3.a/b/c att.).

Nospiežot slēdzi, var regulēt arī klipera ātrumu:

O: Izslēgšana (izslēgts)

I: Barošana ieslēgta / pirmais pārnēsums 6500 apgr./min.

II: Otrais ātrums 8200 apgr./min.

### Statusa indikācija ar LED gaismu:

Akumulatora indikators rāda lietojamo laiku pašreizējā ātrumā.

- Augstas jaudas režīmā deg **JRL** balta gaisma.
- Ar vāju akumulatoru mirgo **JRL** sarkanā gaisma un **LD** brīdinājuma gaisma.
- Ierīce automātiski izslēdz visas gaismas un izslēdzas, kad akumulators ir izlādējies.

## Griešanas garuma regulēšana

Kliperis ir aprīkots ar 5 dažādiem regulēšanas līmeņiem, kas ir: 0.5mm, 1.4mm, 2.0mm, 2.8mm, 3.5mm.

Lietotāji var pielāgot līmeni atbilstoši savām vajadzībām.

- Pabidiet asmens regulēšanas sviru (3.d att.) uz priekšu, lai grieztu tuvāk.
- Lai iegūtu pretēju efektu, pabidiet asmeni atpakaļ.

## Kā uzstādīt un nomainīt aizsargus

Klipera komplektā ir 6 aizsargi.

Izmēri ir: Nr.1/2 (1,5mm), Nr.1 (3mm), Nr.1-1/2 (4,5mm), Nr. 2 (6mm), Nr. 3 (10mm), Nr. 4(13mm).

### Aizsarga uzstādīšana:

Kā parādīts 4.a att., savietojiet aizsargam atbilstošo kartes slotu ar produkta galveno bloku un pēc tam uzmanīgi paceliet galveno bloku, līdz atskan klikšķis, kas norāda, ka aizsarga uzstādīšana ir pabeigta.



**Piezīme!** Pirms aizsarga nomaiņas pārlicinieties, vai kliperis ir izslēgts.

Pirms lietošanas pārlicinieties, vai aizsargs ir pareizi uzstādīts un nav vaļīgs.

### Aizsargķemmes noņemšana:

Kā parādīts 4.b attēlā, jūs varat noņemt ķemmi, pagriežot tās asti ar pirkstu.

## Asmens apkope



### Piezīme!

1. Pirms lietošanas uzmanīgi izlasiet asmens apkopes instrukcijas. Noņemot un uzstādot asmeni, ievērojiet norādījumus, lai izvairītos no nepareizas montāžas.
2. Pēc asmens uzstādīšanas noteikti rūpīgi pārbaudiet, vai atbilstošās daļas ir stingri piestiprinātas.
3. Pirms lietošanas, lūdzu, atvienojiet strāvas adapteri un izslēdziet iekārtu.
4. Rīkojoties ar asmeni, nemēģiniet pašrocīgi uzasināt vai mainīt asmeni, lai iekārtu nesabojātu.

### Kā noņemt/uzstādīt asmeņu bloku:

- Kā redzams 5.a attēlā, turiet matu mašīniti vienā rokā un ar skrūvgriezi atskrūvējiet skrūvi, lai noņemtu asmeņu bloku.
- Uzmanību: Noņemot asmeni, turiet to ar to pašu roku, ar kuru turat ierīci, lai novērstu krišanu un bojājumus.
- Kā parādīts 5.b attēlā, turiet matu mašīniti, satveriet asmeni ar pirkstiem un pievelciet skrūvi ar skrūvgriezi, lai uzstādītu asmeņu bloku.

### Asmens noņemšana:

- Turiet kliperi, kā parādīts 5.c attēlā, atskrūvējiet parādītās skrūves un noņemiet asmeni. Noņemot asmeni, lūdzu, turiet to, vienlaikus turēt kliperi, lai novērstu asmens nokrišanu un bojājumus (piesardzību: asmens ir ass. Pievērsiet uzmanību, lai aizsargātu rokas).

### Kā uzstādīt asmeni:

1. Uzstādiet kustīgo asmeni uz diviem stiprinājuma atsperes tapām (6.a attēls).
2. Cieši piespiediet apakšējo asmeni un saskaņojiet ar apakšējo skrūves caurumu (6.b attēls).
3. Ieskrūvējiet skrūvi pulksteņrādītāja virzienā līdz 1/3 dziļumam (6.c attēls).
4. Ja atspere izlec no paredzētās vietas, viegli salieciet to atpakaļ (6.d attēls).
5. Iestatiet asmeņu regulēšanas sviru priekšējā pozīcijā (6.e attēls).
6. Pārliecinieties, ka augšējais un apakšējais asmens ir centrēti un paralēli (6.f attēls).
7. Pieskrūvējiet skrūves un pabeidziet montāžu (6.g attēls).

### Kā iestatīt asmeni uz 0 mm:

1. Noņemiet asmeņu bloku (7.a attēls).
2. Regulēšanas sviru pārvietojiet priekšējā pozīcijā (7.b attēls).
3. Novietojiet divas asmeņu regulēšanas instrumenta priekšējās rievās taisni virs asmens atsperes (7.c attēls).
4. Ievietojiet instrumentu priekšējā regulēšanas atverē un pagrieziet pulksteņrādītāja virzienā, lai iestatītu vēlamo griešanas garumu (7.d attēls).
5. Pārbaudiet, vai abi asmeņi ir horizontāli saskaņoti un augšējais asmens nepārsniedz apakšējo (7.e attēls).

### Kā atiestatīt asmeni:

1. Noņemiet asmeņu bloku (7.a attēls).
2. Regulēšanas sviru pārvietojiet priekšējā pozīcijā (7.b attēls).
3. Novietojiet instrumenta divus priekšgalus tieši asmens atsperes priekšā. Piezīme: Nespiediet atsperi uz leju (7.c attēls).
4. Ievietojiet instrumentu aizmugures regulēšanas atverē un pagrieziet pulksteņrādītāja virzienā, lai iestatītu vēlamo garumu (8.a attēls).
5. Pārbaudiet, vai abi asmeņi ir horizontāli saskaņoti un augšējais asmens nepārsniedz apakšējo (8.b attēls).

### Asmeņu tīrīšana un apkope:

- Rūpīgi noņemiet un uzstādiet asmeņus, izmantojot komplektā iekļauto skrūvgriezi.
- Notīriet matiņus un netīrumus ar birstīti (9.a attēls).
- Uzklājiet eļļu uz piecām norādītajām vietām (9.b attēls).
- Izmantojiet regulēšanas instrumentu asmeņu precizēšanai pēc vajadzības.
- Pirms apkopes vienmēr izslēdziet ierīci un atvienojiet no strāvas.

**JRL**<sup>®</sup>  
PROFESSIONAL

**Guang Zhou Eagle Fortress  
Hair Products Ltd.**

No.4 Shuanglong Yucai  
Street, Shiling Town, Huadu  
District, Guangzhou, 510899  
China

**Bratt Trading AB**

Radiovägen 34  
135 48 Tyresö SWEDEN  
+46 (8) 712 95 10  
info@bratt-trading.se  
www.bratt-trading.com



[www.jrl.com](http://www.jrl.com)



[www.bratt-trading.com](http://www.bratt-trading.com)



PVC



PP



PAP



PAP



PAP

EAC

UK  
CA

CE

